

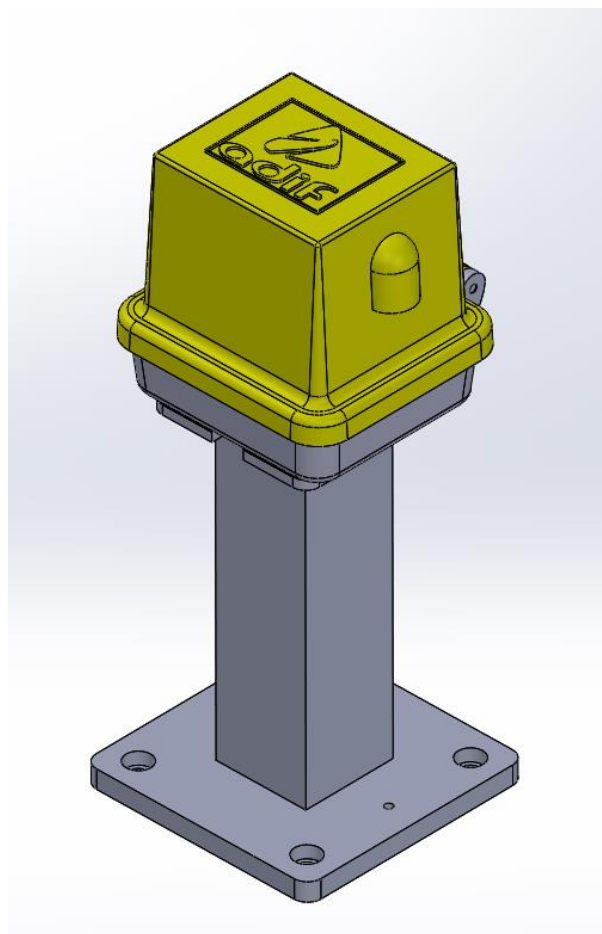

## FICHA TÉCNICA

CAJA 16 bornas



La caja de 16 bornas está diseñada en base a la ET 03.365.055.7. “Especificación técnica –Cajas polivalentes para Instalaciones de Señalización” de ADIF, 2ª edición de enero 2021, con erratum de julio 2021.

Los elementos que componen la caja de 16 bornas se reflejan en el esquema mostrado a continuación:

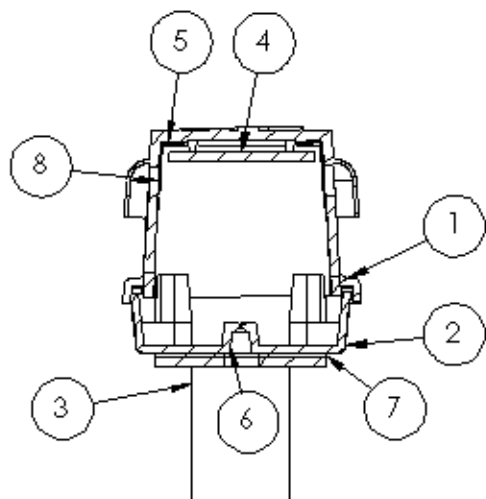

ITEM	DESIGNACIÓN
1	TAPA SUPERIOR
2	CUERPO INFERIOR
3	PEDESTAL
4	PESCAGOTAS
5	RACOR DE VENTILACIÓN
6	SISTEMA DE CIERRE
7	JUNTA DE NEOPRENO
8	MALLA ANTI-INSECTOS

El alojamiento de la caja estará contenido por el conjunto Tapa/Cuerpo, con **dimensiones** de 195 mm de ancho, 205 mm de largo y 184 mm de alto. Este conjunto estará fabricado a partir de **aluminio fundido** con un espesor mínimo que garantice la adecuada preservación de la misma en todo su ciclo de vida (>25 años), mientras que el pedestal, de 300 mm de altura, está realizado en acero acabado en galvanizado en caliente.

Las piezas llevan un proceso de **pintado** que asegure la correcta adherencia de la pintura y conservación de la pieza. El cuerpo inferior y el pedestal están pintados en gris RAL 7042, mientras que la tapa superior está pintada de color amarillo de alta visibilidad (RAL 1021).

Para asegurar la **ventilación y estanqueidad** en el interior de la caja, la tapa lleva dos respiraderos que permiten la circulación natural del aire, con filtros para evitar la entrada de suciedad. Además de un elemento desecante mediante aglomerado en la tapa, para la absorción de la humedad, la caja lleva juntas de estanqueidad en sus zonas de unión.